



GUÍA DE INSTALACIÓN DE INICIO RÁPIDO

IMPORTANTE: No cumplir con las instrucciones escritas de instalación de Alside ni cumplir con los códigos de construcción aplicables puede violar las leyes y afectar el rendimiento y la cobertura de garantía del revestimiento.

ASCEND sirve como una pantalla contra la lluvia adicional, no como una barrera impermeable. ASCEND debe instalarse sobre un sistema de barrera resistente al clima de acuerdo con el código residencial local.

Para obtener instrucciones completas de instalación, visite ASCENDCompositeCladding.com.

BARRA DE INICIO



POSTE DE ESQUINA EXTERIOR

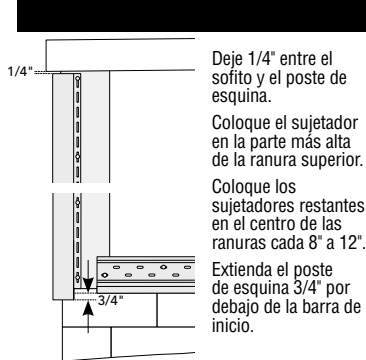

HERRAMIENTAS Y CUCHILLAS

CORTES VERTICALES [IMPORTANTE]:

Debe estar recto. Sierra circular con hoja de dientes finos (madera contrachapada) instalados hacia atrás.

Tijeras de estaño. Evite cerrar la cuchilla completamente al final de cada trazo para un corte más limpio.

CORTES HORIZONTALES

Esmeriladora angular con cuchilla esmeriladora.

Navaja multiusos o herramienta de marca. Coloque marcas en la cara del tablón, en el soporte de la espuma y divida a la mitad.

CORTES EN ÁNGULO

Se aceptan sierras, tijeras y cuchillas de esmeriladora.

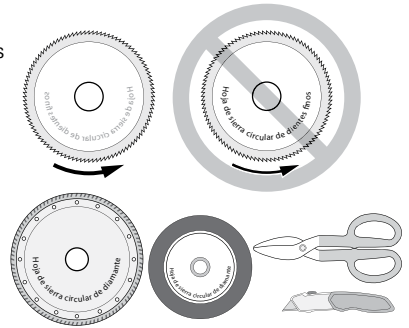

TRASLAPE DE TABLONES

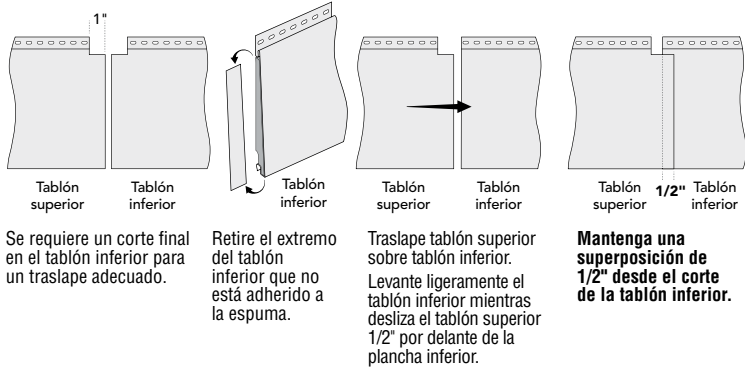

DISTANCIA ENTRE EL TABLÓN Y CANALES RECEPTORES

Deje un espacio entre los tabloneros y los accesorios canalizados:

Asegúrese de que haya un espacio de 3/8" entre las tablas y todos los accesorios u obstáculos canalizados.

Retire el extremo de la plancha que no está adherido a la espuma antes de introducirlo en el canal.

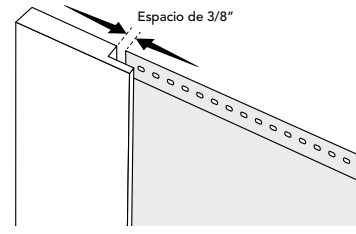

SUJECIÓN

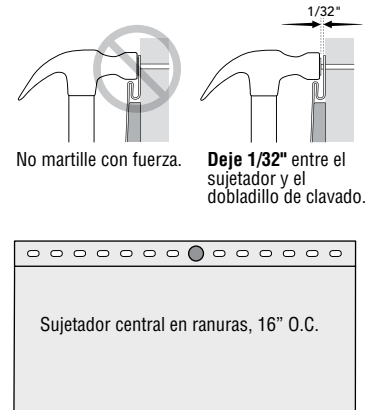

ENGANCHE DE BLOQUEO



CORTES DE TABLÓN DEBAJO DE OBSTÁCULOS

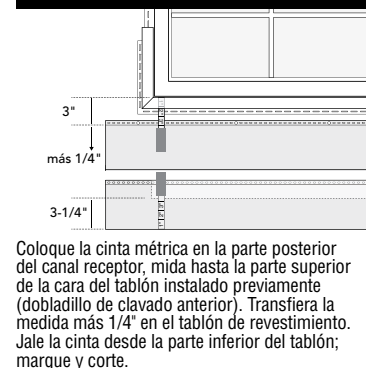

CORTES DE TABLÓN ENCIMA DE OBSTÁCULOS

La cinta de Velcro mide la parte posterior del canal receptor, mide hasta la parte superior de la cara del tablón (doblado de clavado anterior) del tablón instalado previamente. Transfiera la medida más 3/4" en el tablón de revestimiento. Jale la cinta desde la parte inferior del tablón; marque y corte.

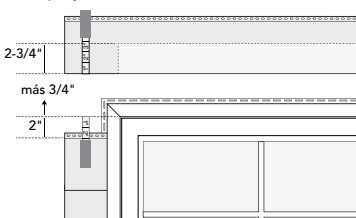

ACABADO DE MOLDURA - ASEGURE LOS CORTES DE LOS TABLONES

Utilice cuando el dobladillo de clavado superior o el bloqueo inferior del tablón se hayan retirado. Colóquelo en la solera y en el canal receptor de la cabeza.

El canal receptor se instala antes de la moldura de acabado y de las mediciones para los cortes del plank.

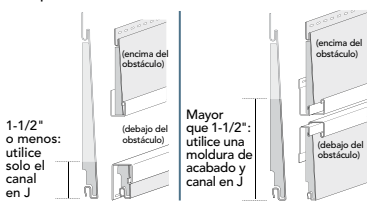

Alside 3773 State Road Cuyahoga Falls, Ohio 44223
1-800-922-6009 www.alside.com

